

# Heated Lounger controller

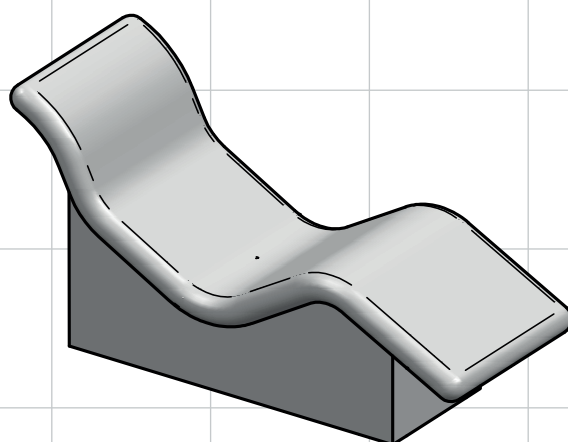

Gebrauchsanleitung / Montageanleitung  
Instructions for use / Assembly instructions  
Gebruiksaanwijzing / Handleiding

Item no. 90549052  
2026/04 R01

**CLEOPATRA**  
world of wellness

---

Cleopatra B.V.  
Oostzijde 295  
1508 EN Zaandam  
Nederland  
[www.cleopatra.nl](http://www.cleopatra.nl)

## **Copyright**







Alle Angaben in diesem technischen Dokument sowie die von uns zur Verfügung gestellten Zeichnungen und technischen Beschreibungen bleiben unser Eigentum und dürfen ohne unsere Zustimmung nicht kopiert werden. Änderungen im Interesse der Weiterentwicklung behalten wir uns vor.







All information in this technical document, as well as the drawings and technical descriptions made available by us, remain our property and may not be copied without our permission. We reserve the right to make changes in the interest of further developments.

Alle informatie in dit technische document, evenals de tekeningen en technische beschrijvingen beschikbaar gesteld door ons, blijven ons eigendom en mogen niet worden gekopieerd zonder onze toestemming. Wij behouden ons het recht voor om wijzigingen aan te brengen in het belang van verdere ontwikkelingen.

Deutsch	English	Nederlands
---------	---------	------------

Vorwort	4	Foreword	4	Voorwoord	4
Sicherheitshinweise	5	Safety Precautions	5	Veiligheidsmaatregelen	5
Verwendungszweck	6	Intended Use	6	Correct gebruik	6
Übersicht	7	Overview	7	Overzicht	7
Kundendienst	8	After Sales Service	8	Service na aankoop	8
Gerätewartung	9	Equipment Maintenance	9	Onderhoud apparatuur	9
Fehlerbehebung	10	Troubleshooting	11	Problemen of storingen oplossen	12

Deutsch	English	Nederlands
<p><b>Information</b></p> <p>Die Montageanleitung enthält die wichtigsten Montageschritte und Installationshinweise. Sie vermeiden Montagefehler wenn Sie die Montageanleitung aufmerksam durchlesen. Unsachgemäße Montage kann zu Verletzungen führen! Die verwendeten Abbildungen sind Prinzipdarstellungen. Bewahren Sie die Bedienungsanleitung an einem sicheren Ort auf und geben Sie diese ggf. an den Nutzer/ Eigentümer weiter.</p>  <p>Entsorgung von elektrischen und elektronischen Altgeräten (In den Ländern der Europäischen Union und anderen europäischen Ländern mit einem separaten Sammelsystem).</p> <p>Dieses Symbol auf dem Produkt oder seiner Verpackung weist darauf hin, dass dieses Produkt nicht als Hausmüll entsorgt werden darf, sondern an einer Sammelstelle für die Wiederverwertung elektrischer und elektronischer Geräte abgegeben werden muss. Indem Sie dieses Produkt auf die richtige Art und Weise entsorgen, können mögliche schädliche Auswirkungen auf die Umwelt und die menschliche Gesundheit verhindert werden, die bei unsachgemäßer Abfallbehandlung dieses Produktes entstehen könnten. Durch Wiederverwendung von Materialien leisten Sie einen wichtigen Beitrag zur Schonung natürlicher Ressourcen. Für ausführlichere Informationen über die Wiederverwertung dieses Produkts wenden Sie sich bitte an die zuständige örtliche Behörde, ihren kommunalen Entsorgungsbetrieb oder das Geschäft, in dem Sie das Produkt erworben haben.</p>  <p>Alle Arbeiten an dem produkt dürfen nur im spannungslosen Zustand durchgeführt werden. Vor etwaigen Reinigungs- und Reparaturarbeiten die Stromversorgung des Geräts mithilfe des Fehlerstromschutzschalters (RCCB) unterbrechen.</p>	<p><b>Information</b></p> <p>This user manual contains the most important instructions and procedures for the product shown on the front page. Please read these instructions carefully in order to avoid incorrect use. Any improper use may lead to injuries! The used illustrations are schematic diagrams. Keep the user manual in a safe place and pass it on to subsequent owners/users.</p>  <p>Disposal of old electrical and electronic equipment (Applicable in the European Union and other European countries with separate collection systems.)</p> <p>This symbol on the product or on its packaging indicates that this product shall not be treated as household waste. Instead it shall be handed over to the applicable collection point for the recycling of electrical and electronic equipment. By ensuring this product is disposed of correctly, you will help prevent potential negative consequences for the environment and human health, which could otherwise be caused by inappropriate waste handling of this product. The recycling of materials will help to conserve natural resources. For more detailed information about recycling of this product, please contact your local Civic Office, your household waste disposal service or the shop where you purchased the product.</p>  <p>All work on the product may only be carried out in a de-energized state. Set the product to the zero energy state prior to any cleaning and repair work, i.e. trigger the RCCB protective switch.</p>	<p><b>Informatie</b></p> <p>De gebruikershandleiding bevat de belangrijkste stappen en aanwijzingen voor de op de voorpagina aangegeven producten. Leest u de gebruikershandleiding aandachtig door om gebruiksfouten te voorkomen. Onjuist gebruik kan leiden tot niet correct functioneren van het product, schade en/of persoonlijk letsel. Bewaar de gebruikershandleiding op een veilige plek. Overhandig deze ook aan een eventuele volgende eigenaar/gebruiker.</p>  <p>Verwijdering van onderdelen, oude elektrische en elektronische apparatuur (Van toepassing in de Europese Unie en andere Europese landen met gescheiden inzamelingsystemen.)</p> <p>Dit symbool op het product of op de verpakking wijst erop dat dit product niet mag worden behandeld als huishoudelijk afval. In plaats daarvan moet het worden afgegeven bij een verzamel-punt voor recycling van elektrische en elektronische apparatuur. Door dit product op correcte wijze te verwijderen, voorkomt u mogelijke negatieve gevolgen voor het milieu en de volksgezondheid, die anders zouden kunnen worden veroorzaakt door onjuiste verwerking van dit product. De recycling van materialen draagt bij tot behoud van natuurlijke bronnen. Neem contact op met de gemeentelijke instanties, de vuilnisophaaldienst of de winkel waar u het product hebt gekocht voor meer gedetailleerde informatie over de recycling van dit product.</p>  <p>Schakel alle stroom uit voor werk en onderhoud aan het product. Schakel de stroomtoevoer van het product volledig uit alvorens met schoonmaak-, installatie- of onderhoudswerk te beginnen. Gebruik hiervoor de aardlekschakelaar.</p>

Deutsch	English	Nederlands
<p><b>Sicherheitsvorkehrungen</b></p> <p><b>Das Gerät darf nur von entsprechend geschultem Personal / einem Fachhändler installiert, in Betrieb genommen und gewartet werden. Nationale und lokale Vorschriften sind zu beachten.</b></p>  <p>Setzen Sie das Produkt vor Reinigungs- und Reparaturarbeiten in den Nullenergiezustand, d. h. lösen Sie den FI-Schutzschalter aus.</p> <p>Bei der Elektroinstallation sind alle geltenden VDE-, länderspezifischen und EU-Vorschriften in der jeweils gültigen Fassung zu beachten.</p> <p>Alle Installations- und Inspektionsarbeiten müssen von einer zugelassenen Elektrofachkraft und nach VDE 0100 Teil 701 / E IEC 60364 -7-701 durchgeführt werden.</p> <p>Steckdosen sollten geerdet werden. Die komplette Stromversorgung wird angeschlossen über:</p> <ul style="list-style-type: none"> <li>• AC-Anschluss            &lt;3,2kW = 230V 1N ~ 50Hz (L, N, PE)</li> </ul> <p>Steckdosen müssen Erdungsanschlüsse haben. Das elektrische Netz (230 VAC 50 Hz oder 400 VAC 50 Hz), an das Komponenten angeschlossen werden, muss nach DIN EN 60335-2 mit einem abschließbaren mehrpoligen Schutzschalter und einem 30 mA Fehlerstrom-Schutzschalter (Fehlerstrom-Schutzschalter) ausgestattet sein 60335-2-41 / VDE 0700.</p> <p>Wenn das elektrische Anschlusskabel beschädigt ist, ersetzen Sie es.</p> <p>Nicht doppelt isolierte Kabel müssen in einem Rohr oder Kabelkanal verlegt werden. Kabel für 230/400 V und 12 V nicht im selben Rohr verlegen.</p> <p><b>Persönliche Schutzausrüstung</b>            Verwenden Sie bei der Installation des Generators Sicherheitsschuhe, Schutzbrille und Schutzhandschuhe.</p> 	<p><b>Safety precautions</b></p> <p><b>The device should only be installed, commissioned and maintained by suitably trained personnel / a specialized dealer. National and local regulations should be followed.</b></p>  <p>Set the product to the zero energy state prior to any cleaning and repair work, i.e. trigger the RCCB protective switch.</p> <p>For electrical installation, all applicable VDE, country-specific and EU regulations in their respectively valid versions must be observed.</p> <p>All installation and inspection works must be carried out by an approved electrician and in accordance with VDE 0100 Part 701 / E IEC 60364 -7-701.</p> <p>Sockets should be grounded. The complete power supply is connected via:</p> <ul style="list-style-type: none"> <li>• AC connection            &lt; 3.2kW = 230V 1N ~50Hz (L, N, PE)</li> </ul> <p>Sockets must have earth terminals. The electrical mains (230 VAC 50 Hz or 400 VAC 50 Hz) to which components are connected must have a lockable multi-pole breaker installed and a 30 mA fault current protector (residual current circuit breaker) installed as demanded by DIN EN 60335-2-41 / VDE 0700.</p> <p>If the electrical connecting cable is damaged, replace it.</p> <p>Non double isolated cables need to be laid inside a pipe or a cable conduit. Do not install cables for 230 / 400 V and 12 V inside the same pipe.</p> <p><b>Personal protective equipment</b>            Use safety shoes, safety glasses and safety gloves while installing the generator.</p> 	<p><b>Veiligheidsmaatregelen</b></p> <p><b>Het apparaat mag alleen worden geïnstalleerd, in bedrijf gesteld en onderhouden door voldoende opgeleid personeel / een gespecialiseerde dealer. Nationale en lokale voorschriften moeten worden gevolgd.</b></p>  <p>Zet het product vóór alle reinigings- en reparatiewerkzaamheden in de energieloze toestand, d.w.z. activeer de aardlekschakelaar.</p> <p>Voor de elektrische installatie moeten alle toepasselijke VDE-, landspecifieke en EU-voorschriften in hun respectievelijk geldige versies in acht worden genomen.</p> <p>Alle installatie- en inspectiewerkzaamheden moeten worden uitgevoerd door een erkend elektricien en in overeenstemming met VDE 0100 deel 701 / E IEC 60364 -7-701.</p> <p>Stopcontacten moeten geaard zijn. De complete voeding wordt aangesloten via:</p> <ul style="list-style-type: none"> <li>• AC-aansluiting            &lt;3,2kW = 230V 1N ~ 50Hz (L, N, PE)</li> </ul> <p>Stopcontacten moeten aardklemmen hebben. Het elektriciteitsnet (230 VAC 50 Hz of 400 VAC 50 Hz) waarop componenten worden aangesloten, moet zijn voorzien van een afsluitbare meerpoleige onderbreker en een 30 mA foutstroombeveiliging (aardlekschakelaar) zoals vereist door DIN EN 60335-2 -41 / VDE 0700.</p> <p>Als de elektrische aansluitkabel beschadigd is, vervang deze dan.</p> <p>Niet dubbel geïsoleerde kabels moeten in een leiding of kabelgoot worden gelegd. Installeer geen kabels voor 230/400 V en 12 V in dezelfde leiding.</p> <p><b>Persoonlijke beschermingsmiddelen</b>            Gebruik veiligheidsschoenen, veiligheidsbril en veiligheidshandschoenen bij het installeren van de generator.</p> 

Nederlands English Deutsch

Deutsch	English	Nederlands
<p><b>Bestimmungsgemäße Verwendung</b></p> <p>Die Steuerung der Heated Lounger wurde nach dem neuesten Stand der Technik hergestellt und entspricht den Anforderungen der technischen Sicherheitsvorschriften. Dennoch kann ein unsachgemäßer Gebrauch eine Gefahr für den Benutzer oder für Dritte darstellen.</p> <p>Neben diesen Sicherheitshinweisen sind auch die nationalen und lokalen Vorschriften zu beachten. Eine optimale Funktion des Produkts ist gewährleistet, wenn die folgenden Anweisungen beachtet werden. Wenden Sie sich an einen Fachhändler, wenn Sie Fragen zur Installation der Heated Lounger Steuerung haben.</p> <p>Heated Lounger Steuerungen werden zum Beheizen von gefliesten Liegen verwendet. Jede andere oder darüber hinausgehende Verwendung gilt als nicht bestimmungsgemäß und erfolgt daher auf eigene Gefahr.</p> <p><b>Der Hersteller/Lieferant haftet nicht für Schäden, die durch unsachgemäßen Gebrauch entstehen.</b></p> <p>- Die Heated Lounger Steuerung darf nicht von Personen (einschließlich Kindern) mit eingeschränkten physischen, sensorischen oder geistigen Fähigkeiten oder mangelnder Erfahrung und Kenntnis verwendet werden, es sei denn, sie werden beaufsichtigt oder haben entsprechende Anweisungen erhalten.</p> <p>- Kinder sind von der Heated Lounger Steuerung fernzuhalten, um zu verhindern, dass sie damit spielen.</p> <p><b>Änderungen an der Heated Lounger Steuerung</b></p> <p>An der Heated Lounger Steuerung dürfen keine anderen als originale Cleopatra Geräte oder Komponenten installiert werden. Die Verwendung von nicht originalen Cleopatra Ersatzteilen führt zur Einschränkung oder zum Erlöschen der Haftung und Garantie des Herstellers.</p>	<p><b>Proper Use</b></p> <p>The Heated Lounger control unit has been manufactured according to the latest state of the art and complies with the requirements of technical safety regulations. Nevertheless, improper use may pose a risk to the user or to third parties.</p> <p>In addition to these safety instructions, national and local regulations must also be observed. Optimal operation of the product is ensured if the following instructions are followed. Please contact a specialized dealer if you have any questions regarding the installation of the Heated Lounger control unit.</p> <p>Heated Lounger control units are used for heating tileable loungers. Any other or similar use is considered improper and is therefore at the user's own risk.</p> <p><b>The manufacturer/supplier is not liable for any damage caused by improper use.</b></p> <p>- The Heated Lounger control unit must not be used by persons (including children) with reduced physical, sensory, or mental capabilities, or a lack of experience and knowledge, unless they have received supervision or instruction.</p> <p>- Children must be kept away from the Heated Lounger control unit to prevent them from playing with it.</p> <p><b>Modifications to the Heated Lounger Control Unit</b></p> <p>No devices or components other than original Cleopatra parts may be installed on the Heated Lounger control unit. The use of non-original Cleopatra spare parts will result in limitation or termination of the manufacturer's liability and warranty.</p>	<p><b>Correct gebruik</b></p> <p>De Heated Lounger aansturing is vervaardigd volgens de laatste stand van de techniek en voldoet aan de eisen van de technische veiligheidsvoorschriften. Ongepast gebruik kan niettemin gevaar opleveren voor de gebruiker of voor derden.</p> <p>Naast deze veiligheidsinstructies moeten ook de nationale en lokale voorschriften in acht worden genomen. Een optimale werking van het product is verzekerd als de volgende instructies worden opgevolgd. Neem contact op met een gespecialiseerde dealer als u vragen heeft over de installatie van de Heated Lounger aansturing.</p> <p>Heated Lounger aansturing worden gebruikt voor het verwarmen van betegelbare loungers. Elk ander of soortgelijk gebruik wordt als ongepast beschouwd en is daarom op eigen risico.</p> <p><b>De fabrikant/leverancier is niet aansprakelijk voor eventuele schade ontstaan door oneigenlijk gebruik.</b></p> <p>- De Heated Lounger aansturing mag niet worden gebruikt door personen (inclusief kinderen) met verminderde fysieke, zintuiglijke of mentale vermogens, of een gebrek aan ervaring en kennis, tenzij ze toezicht of instructies hebben gekregen.</p> <p>- Kinderen mogen niet in de buurt van de Heated Lounger aansturing komen om te voorkomen dat ze met de Heated Lounger aansturing spelen.</p> <p><b>Wijziging aanbrengen aan Heated Lounger aansturing</b></p> <p>Op de Heated Lounger aansturing mogen geen andere dan originele Cleopatra apparaten of componenten worden geïnstalleerd. Het gebruik van iets anders dan originele Cleopatra reserveonderdelen leidt tot beperking of beëindiging van de aansprakelijkheid en garantie van de fabrikant.</p>

Deutsch	English	Nederlands
<p><b>Übersicht</b></p> <ol style="list-style-type: none"> <li>1. Druckknopf</li> <li>2. Temperatursensor PT-1000</li> <li>3. Temperatureinstellung 20–40 Grad</li> <li>4. Zeiteinstellung 2 Minuten – 30 Minuten</li> <li>5. Hauptanschluss 230V</li> <li>6. Anschluss Heizmatte max. 2300W</li> </ol>	<p><b>Overview</b></p> <ol style="list-style-type: none"> <li>1. Push button</li> <li>2. Temperature sensor PT-1000</li> <li>3. Temperature setting 20–40 degrees</li> <li>4. Time setting 2 minutes – 30 minutes</li> <li>5. Main connection 230V</li> <li>6. Heating mat connection max. 2300W</li> </ol>	<p><b>Overzicht</b></p> <ol style="list-style-type: none"> <li>1. Drukknop</li> <li>2. Temperatuursensor PT-1000</li> <li>3. Temperatuur instellen 20 - 40 graden</li> <li>4. Tijdsinstelling 2 minuten - 30 minuten</li> <li>5. Hoofdaansluiting 230V</li> <li>6. Aansluiting verwarmingsmat max 2300W</li> </ol>

Nederlands English Deutsch

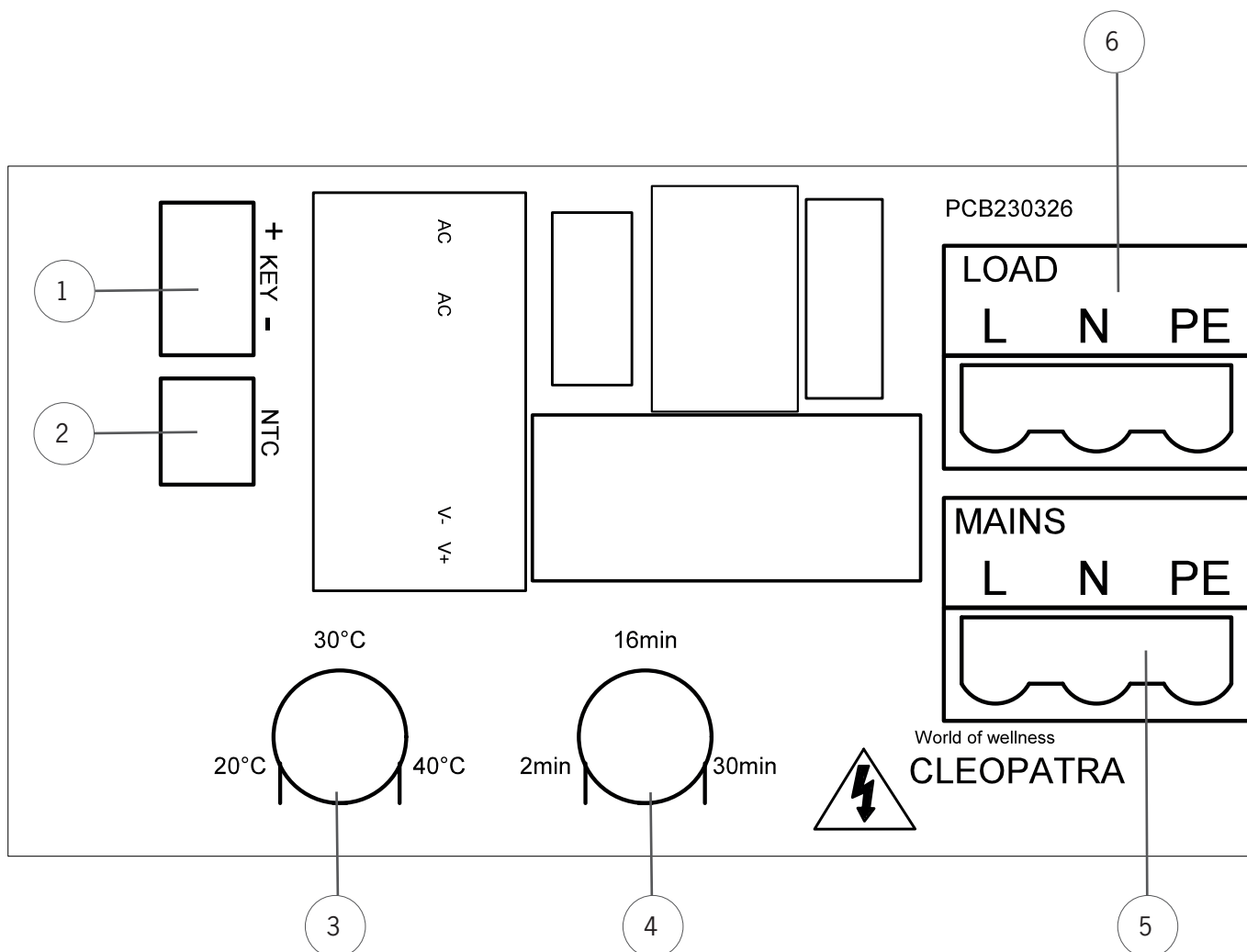

Deutsch	English	Nederlands
<p><b>Kundendienst</b></p> <p>Die unter der Heated Lounger installierte Steuerung ermöglicht es, sowohl die Temperatur als auch die Zeit einfach einzustellen. Für einen einwandfreien und langfristigen Betrieb des Systems ist es wichtig, dass die technischen Komponenten jederzeit zugänglich bleiben.</p> <p>Bei der Installation der Heated Lounger muss daher stets eine Serviceöffnung vorgesehen werden. Diese Serviceöffnung stellt sicher, dass die Steuerung und andere technische Komponenten für Wartung, Inspektion und eventuelle Servicearbeiten erreichbar sind.</p> <p>Ist keine Serviceöffnung vorhanden, kann dies die Durchführung von Servicearbeiten erschweren oder unmöglich machen. Eventuelle Kosten oder Schäden, die aus einer unzureichenden Zugänglichkeit entstehen, liegen nicht in der Verantwortung des Herstellers oder Lieferanten.</p> <p>Für eine optimale Leistung und eine lange Lebensdauer des Systems empfehlen wir, regelmäßige Wartungen durch einen qualifizierten Installateur oder Servicepartner durchführen zu lassen.</p>	<p><b>After sales service</b></p> <p>The controller installed underneath the Heated Lounger allows the user to easily adjust both the temperature and the time settings. For proper and long-term operation of the system, it is important that the technical components remain accessible at all times.</p> <p>When installing the Heated Lounger, a service hatch must always be provided. This service hatch ensures that the controller and other technical components are accessible for maintenance, inspection, and any service work.</p> <p>If no service hatch is present, this may make it difficult or impossible to carry out service. Any costs or damage resulting from insufficient accessibility are not the responsibility of the manufacturer or supplier.</p> <p>For optimal performance and a long service life of the system, we recommend periodic maintenance by a qualified installer or service partner.</p>	<p><b>Service na aankoop</b></p> <p>De controller die is ingebouwd onder de Heated Lounger maakt het mogelijk om zowel de temperatuur als de tijd eenvoudig in te stellen. Voor een correcte en duurzame werking van het systeem is het belangrijk dat de techniek te allen tijde toegankelijk blijft.</p> <p>Bij installatie van de Heated Lounger dient daarom altijd een service luik te worden voorzien. Dit serviceluik zorgt ervoor dat de controller en overige technische componenten bereikbaar zijn voor onderhoud, inspectie en eventuele servicewerkzaamheden.</p> <p>Indien er geen serviceluik aanwezig is, kan dit het uitvoeren van service bemoeilijken of onmogelijk maken. Eventuele kosten of schade die voortvloeien uit het ontbreken van voldoende toegankelijkheid vallen buiten de verantwoordelijkheid van de fabrikant of leverancier.</p> <p>Voor optimale prestaties en een lange levensduur van het systeem adviseren wij om periodiek onderhoud te laten uitvoeren door een gekwalificeerde installateur of servicepartner.</p>

Deutsch English Nederlands

Wartung	Maintenance	Onderhoud
<p>Eine geflieste Heated Lounger vereint Komfort mit Langlebigkeit, erfordert jedoch regelmäßige Wartung, um eine optimale Funktion, Hygiene und eine lange Lebensdauer sicherzustellen.</p> <p>Reinigen Sie die geflieste Oberfläche regelmäßig mit einem milden, nicht aggressiven Reinigungsmittel, das für Fliesen und Fugen geeignet ist. Vermeiden Sie die Verwendung von scheuernden Reinigungsmitteln oder aggressiven Chemikalien, da diese die Oberfläche und die Fugen beschädigen können.</p> <p>Achten Sie besonders auf die Fugen, da sich dort Schmutz, Seifenreste und Kalk ablagern können. Verwenden Sie bei Bedarf einen geeigneten Fugenreiniger, um Verfärbungen und Beschädigungen zu vermeiden.</p> <p>Nach der Reinigung wird empfohlen, die Oberfläche mit klarem Wasser abzuspülen und mit einem weichen Tuch zu trocknen. Dies hilft, Kalkablagerungen zu reduzieren und das Erscheinungsbild der Liege zu erhalten.</p> <p>Überprüfen Sie regelmäßig den Zustand der Fugen und Dichtungen. Beschädigungen oder Abnutzungen sollten rechtzeitig behoben werden, um das Eindringen von Feuchtigkeit zu verhindern und Schäden an den darunterliegenden Heizelementen zu vermeiden.</p> <p>Darüber hinaus ist es wichtig, die Funktion des Heizsystems regelmäßig zu überprüfen. Stellen Sie sicher, dass die technischen Komponenten über die Serviceöffnung zugänglich bleiben, damit Inspektionen und Wartungsarbeiten problemlos durchgeführt werden können.</p> <p>Für einen sicheren und optimalen Betrieb empfehlen wir, Wartungen und technische Kontrollen durch einen qualifizierten Installateur oder Servicepartner durchführen zu lassen.</p>	<p>A tiled Heated Lounger combines comfort with durability but requires regular maintenance to ensure optimal performance, hygiene, and a long service life.</p> <p>Clean the tiled surface regularly using a mild, non-aggressive cleaning agent suitable for tiles and grout. Avoid using abrasive cleaners or harsh chemicals, as these may damage the surface and the joints.</p> <p>Pay special attention to the grout lines, as dirt, soap residues, and limescale can accumulate there. If necessary, use a suitable grout cleaner to prevent discoloration and deterioration.</p> <p>After cleaning, it is recommended to rinse the surface with clean water and dry it with a soft cloth. This helps reduce limescale buildup and maintains the appearance of the lounger.</p> <p>Regularly inspect the condition of the grout and sealant joints. Any damage or wear should be repaired in time to prevent moisture from penetrating the structure and causing damage to the underlying heating components.</p> <p>In addition, it is important to periodically check the operation of the heating system. Ensure that the technical components remain accessible via the service hatch, so that inspection and maintenance can be carried out easily.</p> <p>For safe and optimal operation, we recommend that maintenance and any technical inspections be performed by a qualified installer or service partner.</p>	<p>Een betegelde Heated Lounger combineert comfort met duurzaamheid, maar vereist regelmatig onderhoud om een optimale werking, hygiëne en levensduur te garanderen.</p> <p>Reinig het tegeloppervlak regelmatig met een mild en niet-agressief reinigingsmiddel dat geschikt is voor tegels en voegen. Vermijd het gebruik van schurende schoonmaakmiddelen of agressieve chemicaliën, omdat deze het oppervlak en de voegen kunnen beschadigen.</p> <p>Besteed extra aandacht aan de voegen, aangezien vuil, zeepresten en kalk zich hier kunnen ophopen. Gebruik indien nodig een geschikte voegenreiniger om verkleuring en aantasting te voorkomen.</p> <p>Na het reinigen is het aan te raden het oppervlak af te spoelen met schoon water en droog te maken met een zachte doek. Dit helpt kalkaanslag te verminderen en behoudt de uitstraling van de lounger.</p> <p>Controleer regelmatig de staat van de voegen en kitnaden. Beschadigingen of slijtage dienen tijdig te worden hersteld om te voorkomen dat vocht in de constructie dringt en schade veroorzaakt aan de onderliggende verwarmingscomponenten.</p> <p>Daarnaast is het belangrijk om periodiek de werking van het verwarmingssysteem te controleren. Zorg ervoor dat de technische componenten goed bereikbaar blijven via het serviceluik, zodat inspectie en onderhoud eenvoudig kunnen worden uitgevoerd.</p> <p>Voor een veilige en optimale werking adviseren wij om onderhoud en eventuele technische controles te laten uitvoeren door een gekwalificeerde installateur of servicepartner.</p>

Deutsch

English

Nederlands

Sollten Probleme auftreten, versuchen Sie diese bitte auf folgende Weise zu lösen.

Problem oder Panne	Lösung
Keine Heizung	<ol style="list-style-type: none"> <li>1. Überprüfen Sie, ob die Stromversorgung eingeschaltet ist.</li> <li>2. Überprüfen Sie, ob der Zeitraum während der Nichtbetriebszeit eingestellt ist.</li> <li>3. Überprüfen Sie, ob der Druckknopf korrekt angeschlossen ist.</li> <li>4. Überprüfen Sie, ob die LED-Taste beim Drücken aufleuchtet.</li> </ol>
Keine Heizung	<ol style="list-style-type: none"> <li>1. Überprüfen Sie, ob die eingestellte Temperatur korrekt ist.</li> </ol>
LED blinkt	<ol style="list-style-type: none"> <li>1. Überprüfen Sie, ob die Steuerung ordnungsgemäß funktioniert.</li> <li>2. Überprüfen Sie, ob der Temperatursensor korrekt angeschlossen ist.</li> </ol>

Deutsch

English

Nederlands

If there any problems, please try to solve them in the following ways.

Problem or breakdown	Solution
Non heating	<ol style="list-style-type: none"> <li>1. Check if the power is switched on.</li> <li>2. Check whether the time period is set during the non-operating period.</li> <li>3. Check whether the push button is connected correctly.</li> <li>4. Check whether the LED button lights up when pressed.</li> </ol>
Small heating	<ol style="list-style-type: none"> <li>1. Check whether the set temperature is correct.</li> </ol>
LED blinking	<ol style="list-style-type: none"> <li>1. Check whether the control unit is functioning properly.</li> <li>2. Check whether the temperature sensor is properly connected.</li> </ol>

Deutsch

English

Nederlands

Deutsch

English

Nederlands

Als er problemen zijn, probeer deze dan op de volgende manieren op te lossen.

Probleem of storing	Oplossing
Geen verwarming	<ol style="list-style-type: none"> <li>1. Controleer of de stroom is ingeschakeld.</li> <li>2. Controleer of de tijdsperiode is ingesteld tijdens de niet-werkperiode.</li> <li>3. Controleer of de drukknop correct is aangesloten</li> <li>4. Controleer of de LED knop oplicht bij indrukken.</li> </ol>
Kleine verwarming	<ol style="list-style-type: none"> <li>1. Controleer of de ingestelde temperatuur goed staat</li> </ol>
LED knippert	<ol style="list-style-type: none"> <li>1. Controleer of de temperatuursensor goed zit aangesloten</li> <li>2. Controleer of de bediening functioneert</li> </ol>

---

Deutsch

English

Nederlands

Nederlands English Deutsch

Möchten Sie gerne mehr über  
Cleopatra Produkte erfahren?  
Wir helfen Ihnen gerne weiter:

Would you like to know more  
about products of Cleopatra?  
We like to help you:

Wilt u meer over de  
Cleopatra producten weten?  
Wij helpen u graag verder:

Cleopatra · Oostzijde 295 · NL - 1508 EN Zaandam  
Tel.: +31/(0)/756 47 82 00 ·  
E-Mail: [info@cleopatra.nl](mailto:info@cleopatra.nl) · Internet: [www.cleopatra.nl](http://www.cleopatra.nl)