

Delta Line M1 deur montage

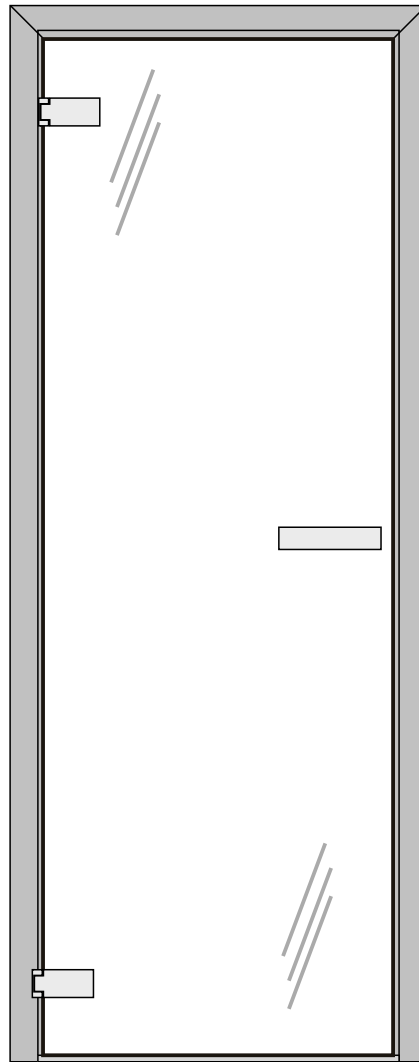

Cleopatra B.V.
Oostzijde 295
1508 EN Zaandam
Nederland
www.cleopatra.nl

Copyright

Alle Angaben in diesem technischen Dokument sowie die von uns zur Verfügung gestellten Zeichnungen und technischen Beschreibungen bleiben unser Eigentum und dürfen ohne unsere Zustimmung nicht kopiert werden. Änderungen im Interesse der Weiterentwicklung behalten wir uns vor.

All information in this technical document, as well as the drawings and technical descriptions made available by us, remain our property and may not be copied without our permission. We reserve the right to make changes in the interest of further developments.

Alle informatie in dit technische document, evenals de tekeningen en technische beschrijvingen beschikbaar gesteld door ons, blijven ons eigendom en mogen niet worden gekopieerd zonder onze toestemming. Wij behouden ons het recht voor om wijzigingen aan te brengen in het belang van verdere ontwikkelingen.

Deutsch	English	Nederlands
---------	---------	------------

Inhalt	3	Inhoud	3	Inhoud	3
Vorwort	4	Voorwoord	4	Voorwoord	4
Sicherheitsvorkehrungen	5	Safety precautions	5	Veiligheidsmaatregelen	5
Montageanleitungen	15	Assembly instructions	11	Montage voorschriften NED	7

Deutsch English Nederlands

Information

Die Anleitung enthält die wichtigsten Montageschritte und Installationshinweise. Sie vermeiden Montagefehler wenn Sie die Montageanleitung aufmerksam durchlesen. Unsachgemäße Montage kann zu Verletzungen führen! Die verwendeten Abbildungen sind Prinzipdarstellungen. Bewahren Sie die Bedienungsanleitung an einem sicheren Ort auf und geben Sie diese ggf. an den Nutzer/ Eigentümer weiter.



Entsorgung von elektrischen und elektronischen Altgeräten (In den Ländern der Europäischen Union und anderen europäischen Ländern mit einem separaten Sammelsystem).

Dieses Symbol auf dem Produkt oder seiner Verpackung weist darauf hin, dass dieses Produkt nicht als Hausmüll entsorgt werden darf, sondern an einer Sammelstelle für die Wiederverwertung elektrischer und elektronischer Geräte abgegeben werden muss. Indem Sie dieses Produkt auf die richtige Art und Weise entsorgen, können mögliche schädliche Auswirkungen auf die Umwelt und die menschliche Gesundheit verhindert werden, die bei unsachgemäßer Abfallbehandlung dieses Produktes entstehen könnten. Durch Wiederverwendung von Materialien leisten Sie einen wichtigen Beitrag zur Schonung natürlicher Ressourcen. Für ausführlichere Informationen über die Wiederverwertung dieses Produkts wenden Sie sich bitte an die zuständige örtliche Behörde, ihren kommunalen Entsorgungsbetrieb oder das Geschäft, in dem Sie das Produkt erworben haben.



Alle Arbeiten an dem produkt dürfen nur im spannungslosen Zustand durchgeführt werden. Vor etwaigen Reinigungs- und Reparaturarbeiten die Stromversorgung des Geräts mithilfe des Fehlerstromschutzschalters (RCCB) unterbrechen.

Information

This user manual contains the most important instructions and procedures for the product shown on the front page. Please read these instructions carefully in order to avoid incorrect use. Any improper use may lead to injuries! The used illustrations are schematic diagrams. Keep the user manual in a safe place and pass it on to subsequent owners/users.



Disposal of old electrical and electronic equipment (Applicable in the European Union and other European countries with separate collection systems.)

This symbol on the product or on its packaging indicates that this product shall not be treated as household waste. Instead it shall be handed over to the applicable collection point for the recycling of electrical and electronic equipment. By ensuring this product is disposed of correctly, you will help prevent potential negative consequences for the environment and human health, which could otherwise be caused by inappropriate waste handling of this product. The recycling of materials will help to conserve natural resources. For more detailed information about recycling of this product, please contact your local Civic Office, your household waste disposal service or the shop where you purchased the product.



All work on the product may only be carried out in a de-energized state. Set the product to the zero energy state prior to any cleaning and repair work, i.e. trigger the RCCB protective switch.

Informatie

De gebruikershandleiding bevat de belangrijkste stappen en aanwijzingen voor de op de voorpagina aangegeven producten. Leest u de gebruikershandleiding aandachtig door om gebruiksfouten te voorkomen. Onjuist gebruik kan leiden tot niet correct functioneren van het product, schade en/of persoonlijk letsel. Bewaar de gebruikershandleiding op een veilige plek. Overhandig deze ook aan een eventuele volgende eigenaar/gebruiker.



Verwijdering van onderdelen, oude elektrische en elektronische apparatuur (Van toepassing in de Europese Unie en andere Europese landen met gescheiden inzamelingsystemen.)

Dit symbool op het product of op de verpakking wijst erop dat dit product niet mag worden behandeld als huishoudelijk afval. In plaats daarvan moet het worden afgegeven bij een verzamel-punt voor recycling van elektrische en elektronische apparatuur. Door dit product op correcte wijze te verwijderen, voorkomt u mogelijke negatieve gevolgen voor het milieu en de volksgezondheid, die anders zouden kunnen worden veroorzaakt door onjuiste verwerking van dit product. De recycling van materialen draagt bij tot behoud van natuurlijke bronnen. Neem contact op met de gemeentelijke instanties, de vuilnisophaaldienst of de winkel waar u het product hebt gekocht voor meer gedetailleerde informatie over de recycling van dit product.



Schakel alle stroom uit voor werk en onderhoud aan het product. Schakel de stroomtoevoer van het product volledig uit alvorens met schoonmaak-, installatie- of onderhoudswerk te beginnen. Gebruik hiervoor de aardlekschakelaar.

Deutsch

English

Nederlands

Sicherheitsvorkehrungen

Das Gerät darf nur von entsprechend geschultem Personal / einem Fachhändler installiert, in Betrieb genommen und gewartet werden. Nationale und lokale Vorschriften sind zu beachten.



Setzen Sie das Produkt vor Reinigungs- und Reparaturarbeiten in den Nullenergiezustand, d. h. lösen Sie den FI-Schutzschalter aus.

Bei der Elektroinstallation sind alle geltenden VDE-, länderspezifischen und EU-Vorschriften in der jeweils gültigen Fassung zu beachten.

Alle Installations- und Inspektionsarbeiten müssen von einer zugelassenen Elektrofachkraft und nach VDE 0100 Teil 701 / E IEC 60364 -7-701 durchgeführt werden.

Steckdosen sollten geerdet werden. Die komplette Stromversorgung wird angeschlossen über:

- AC-Anschluss
 $< 3,2\text{kW} = 230\text{V } 1\text{N} \sim 50\text{Hz} (\text{L}, \text{N}, \text{PE})$
 $> 3,2\text{kW} = 400\text{V } 2\text{N} \sim 50\text{Hz} (\text{L1}, \text{L2}, \text{N}, \text{PE})$
- Ein Hauptschalter zum Trennen mit 3 mm Kontaktkontaktöffnung.

Steckdosen müssen Erdungsanschlüsse haben. Das elektrische Netz (230 VAC 50 Hz oder 400 VAC 50 Hz), an das Komponenten angeschlossen werden, muss nach DIN EN 60335-2 mit einem abschließbaren mehrpoligen Schutzschalter und einem 30 mA Fehlerstrom-Schutzschalter (Fehlerstrom-Schutzschalter) ausgestattet sein -41 / VDE 0700.

Wenn das elektrische Anschlusskabel beschädigt ist, ersetzen Sie es.

Nicht doppelt isolierte Kabel müssen in einem Rohr oder Kabelkanal verlegt werden. Kabel für 230/400 V und 12 V nicht im selben Rohr verlegen.

Persönliche Schutzausrüstung

Verwenden Sie bei der Installation des Generators Sicherheitsschuhe, Schutzbrille und Schutzhandschuhe.



Safety precautions

The device should only be installed, commissioned and maintained by suitably trained personnel / a specialized dealer. National and local regulations should be followed.



Set the product to the zero energy state prior to any cleaning and repair work, i.e. trigger the RCCB protective switch.

For electrical installation, all applicable VDE, country-specific and EU regulations in their respectively valid versions must be observed.

All installation and inspection works must be carried out by an approved electrician and in accordance with VDE 0100 Part 701 / E IEC 60364 -7-701.

Sockets should be grounded. The complete power supply is connected via:

- AC connection
 $< 3.2\text{kW} = 230\text{V } 1\text{N} \sim 50\text{Hz} (\text{L}, \text{N}, \text{PE})$
 $> 3.2\text{kW} = 400\text{V } 2\text{N} \sim 50\text{Hz} (\text{L1}, \text{L2}, \text{N}, \text{PE})$
- A main switch for disconnection with 3 mm contact contactopening.

Sockets must have earth terminals. The electrical mains (230 VAC 50 Hz or 400 VAC 50 Hz) to which components are connected must have a lockable multi-pole breaker installed and a 30 mA fault current protector (residual current circuit breaker) installed as demanded by DIN EN 60335-2-41/VDE 0700.

If the electrical connecting cable is damaged, replace it.

Non double isolated cables need to be laid inside a pipe or a cable conduit. Do not install cables for 230 / 400 V and 12 V inside the same pipe.

Personal protective equipment

Use safety shoes, safety glasses and safety gloves while installing the generator.



Veiligheidsmaatregelen

Het apparaat mag alleen worden geïnstalleerd, in bedrijf gesteld en onderhouden door voldoende opgeleid personeel / een gespecialiseerde dealer. Nationale en lokale voorschriften moeten worden gevolgd.



Zet het product vóór alle reinigings- en reparatiewerkzaamheden in de energieloze toestand, d.w.z. activeer de aardlekschakelaar.

Voor de elektrische installatie moeten alle toepasselijke VDE-, landspecifieke en EU-voorschriften in hun respectievelijk geldige versies in acht worden genomen.

Alle installatie- en inspectiewerkzaamheden moeten worden uitgevoerd door een erkend elektricien en in overeenstemming met VDE 0100 deel 701 / E IEC 60364 -7-701.

Stopcontacten moeten geaard zijn. De complete voeding wordt aangesloten via:

- AC-aansluiting
 $< 3,2\text{kW} = 230\text{V } 1\text{N} \sim 50\text{Hz} (\text{L}, \text{N}, \text{PE})$
 $> 3,2\text{kW} = 400\text{V } 2\text{N} \sim 50\text{Hz} (\text{L1}, \text{L2}, \text{N}, \text{PE})$
- Een hoofdschakelaar voor uitschakeling met 3 mm contactopening.

Stopcontacten moeten aardklemmen hebben. Het elektriciteitsnet (230 VAC 50 Hz of 400 VAC 50 Hz) waarop componenten worden aangesloten, moet zijn voorzien van een afsluitbare meerpolege onderbreker en een 30 mA foutstroombeveiliging (aardlekschakelaar) zoals vereist door DIN EN 60335-2 -41 / VDE 0700.

Als de elektrische aansluitkabel beschadigd is, vervang deze dan.

Niet dubbel geïsoleerde kabels moeten in een leiding of kabelgoot worden gelegd. Installeer geen kabels voor 230/400 V en 12 V in dezelfde leiding.

Persoonlijke beschermingsmiddelen

Gebruik veiligheidsschoenen, veiligheidsbril en veiligheidshandschoenen bij het installeren van de generator.



Deutsch	English	Nederlands
---------	---------	------------

Bestimmungsgemäße Verwendung	Appropriate use	Correct gebruik
<p>Die Cleopatra Produkte werden nach dem neuesten Stand der Technik hergestellt und entspricht den Anforderungen der technischen Sicherheitsbestimmungen. Unsachgemäßer Gebrauch kann dennoch eine Gefahr für den Benutzer oder Dritte darstellen.</p> <p>Neben diesen Sicherheitshinweisen sind auch die nationalen und lokalen Vorschriften zu beachten. Der optimale Betrieb des Produkts ist sichergestellt, wenn die folgenden Anweisungen befolgt werden. Bei Fragen zur Installation des Backwall Generators wenden Sie sich bitte an einen Fachhändler.</p> <p>Cleopatra Produkte werden verwendet im Wellness Bereich. Jede andere oder ähnliche Verwendung wird als nicht sachgerecht angesehen und erfolgt daher auf eigene Gefahr.</p> <p>Für Schäden, die durch unsachgemäße Verwendung entstehen, haftet der Hersteller / Lieferant nicht.</p> <ul style="list-style-type: none"> - Die Cleopatra Produkte sollten nicht von Personen (einschließlich Kindern) mit eingeschränkten physischen, sensorischen oder mentalen Fähigkeiten oder Mangel an Erfahrung und Wissen verwendet werden, es sei denn, sie erhalten eine Aufsicht oder Anweisungen. - Kinder sollten sich nicht in der Nähe des Cleopatra Produkte aufhalten, um sicherzustellen, dass sie nicht mit dem Produkten spielen. <p>Modifikation der Cleopatra Produkte</p> <p>Auf dem Cleopatra Produkte dürfen nur Original Cleopatra Geräte oder Komponenten installiert werden. Die Verwendung anderer als Original Cleopatra Ersatzteile führt zur Einschränkung oder zum Erlöschen der Herstellerhaftung und Garantie.</p>	<p>The Cleopatra products are manufactured according to the latest state-of -the-art technology and meets the requirements of the technical safety regulations. Inappropriate use can nevertheless represent danger to the user or to third parties.</p> <p>The national and local regulations should also be observed in addition to these safety instructions. Optimal operation of the product is secured when the following instructions are followed. Please contact a specialized dealer if you have any questions about the in stallation of the Cleopatra products.</p> <p>Cleopatra products are used in wellness environments. Any other or similar use is seen as not appropriate and is therefore undertaken at one's own risk.</p> <p>The manufacturer / supplier is not liable for any damages arising by inappropriate use.</p> <ul style="list-style-type: none"> - The Cleopatra products should not to be used by persons (including children) with reduced physical, sensory or mental capabilities, or lack of experience and knowledge, unless they have been given supervision or instructions. - Children should not be allowed near the Cleopatra products to ensure they do not play with the products. <p>Modification of Cleopatra products</p> <p>No other than original Cleopatra devices or components may be installed on the Cleopatra products. Use of anything other than original Cleopatra spare parts will lead to limitation or termination of the manufacturer's liability and warranty.</p>	<p>De Cleopatra producten zijn vervaardigd volgens de laatste stand van de techniek en voldoet aan de eisen van de technische veiligheidsvoorschriften. Ongepast gebruik kan niettemin gevaar opleveren voor de gebruiker of voor derden.</p> <p>Naast deze veiligheidsinstructies moeten ook de nationale en lokale voorschriften in acht worden genomen. Een optimale werking van het product is verzekerd als de volgende instructies worden opgevolgd. Neem contact op met een gespecialiseerde dealer als u vragen heeft over de installatie van Cleopatra producten.</p> <p>Cleopatra producten zijn bedoelt voor wellness toepassingen. Elk ander of soortgelijk gebruik wordt als ongepast beschouwd en is daarom op eigen risico.</p> <p>De fabrikant/leverancier is niet aansprakelijk voor eventuele schade ontstaan door oneigenlijk gebruik.</p> <ul style="list-style-type: none"> - De Cleopatra producten mogen niet worden gebruikt door personen (inclusief kinderen) met verminderde fysieke, zintuiglijke of mentale vermogens, of een gebrek aan ervaring en kennis, tenzij ze toezicht of instructies hebben gekregen. - Kinderen mogen niet in de buurt van de Cleopatra producten komen om te voorkomen dat ze met de producten zouden spelen. <p>Wijziging aanbrengen aan Cleopatra producten</p> <p>Op de Cleopatra producten mogen geen andere dan originele Cleopatra apparaten of componenten worden geïnstalleerd. Het gebruik van iets anders dan originele Cleopatra reserveonderdelen leidt tot beperking of beëindiging van de aansprakelijkheid en garantie van de fabrikant.</p>

Deutsch English Nederlands

Deutsch

English

Nederlands



Die Türen werden in links bzw richtige Ausführung. Bitte beachte, dass die richtige Drehrichtung wurde bestellt.

Bringen Sie die Tür zum Ort der bearbeiten.

- 1) Installieren Sie den Türgriff.
- 2) Nehmen Sie jetzt den kompletten Türrahmen und stecke es vorsichtig in die Öffnung; berücksichtigen die Rechen Sie mit Fliesenstärke (max. 25 mm).
- 3) Überprüfen Sie die Diagonalen von links nach rechts und von rechts nach links von der Tür. Die Größe von die Außenseiten müssen beides sein Diagonalen sind gleich (Abweichung max. 2mm.)

Mit Wasserwaage prüfen und justieren mit Hilfe von Distanzmuttern der Fadenenden fixieren.



Die Türen werden in links bzw richtige Ausführung. Bitte beachte, dass die richtige Drehrichtung wurde bestellt.

Bringen Sie die Tür zum Ort der bearbeiten.

- 1) Installieren Sie den Türgriff.
- 2) Nehmen Sie jetzt den kompletten Türrahmen und stecke es vorsichtig in die Öffnung; berücksichtigen die Rechen Sie mit Fliesenstärke (max. 25 mm).
- 3) Überprüfen Sie die Diagonalen von links nach rechts und von rechts nach links von der Tür. Die Größe von die Außenseiten müssen beides sein Diagonalen sind gleich (Abweichung max. 2mm.)

Mit Wasserwaage prüfen und justieren mit Hilfe von Distanzmuttern der Fadenenden fixieren.



De deuren worden geleverd in linker of rechter uitvoering. Let op dat de juiste draairichting is besteld.

Breng de deur naar de plaats van montage.

- 1) De deurgreep monteren.
- 2) Neem nu het complete deurframe en zet het voorzichtig in de opening; houd daarbij rekening met de te verwachten tegeldikte (max. 25 mm).
- 3) Controleer de diagonalen van links naar rechts en van rechts naar links van de deuropening. De maat van de buitenkanten moet beide diagonalen gelijk zijn (afwijking max. 2 mm.)

Controleer met waterpas en stel met behulp van de afstandmoeren van de bevestigingsdraadeinden.

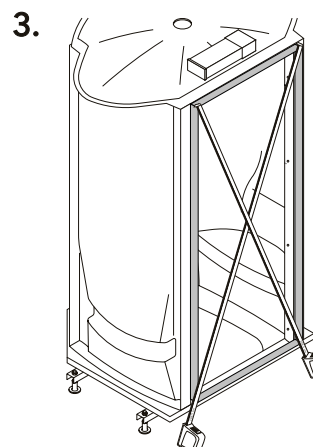
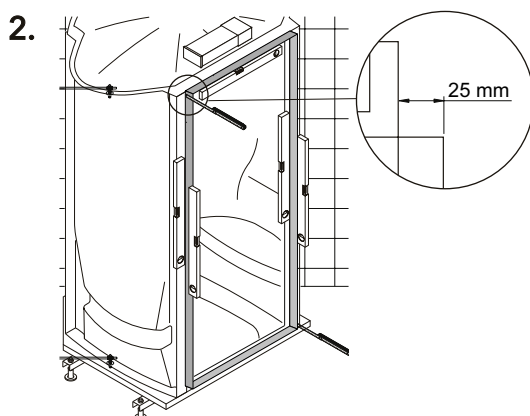
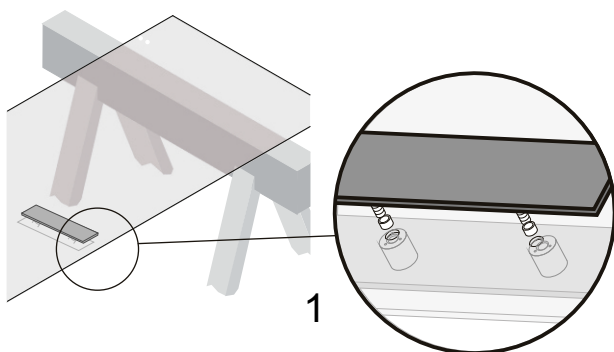

Deutsch

English

Nederlands

- 4)** Bevestig nu het deurframe en zet deze vast met parkers aan de zijkant
- 5)** Plaats de scharnieren in de voorbestemde openingen in het frame en zet deze vast.
- 6)** Plaats het glas met de inkeping in zijn positie bij de scharnieren en maak deze bevestiging plaatjes vast.

- 4)** Now attach the door frame and secure it with parkers on the side
- 5)** Place the hinges in the destined openings in the frame and secure it.
- 6)** Place the glass with the notch in its position at the hinges and attach this confirmation with pictures.

- 4)** Bevestig nu het deurframe en zet deze vast met parkers aan de zijkant
- 5)** Plaats de scharnieren in de voorbestemde openingen in het frame en zet deze vast.
- 6)** Plaats het glas met de inkeping in zijn positie bij de scharnieren en maak deze bevestiging plaatjes vast.

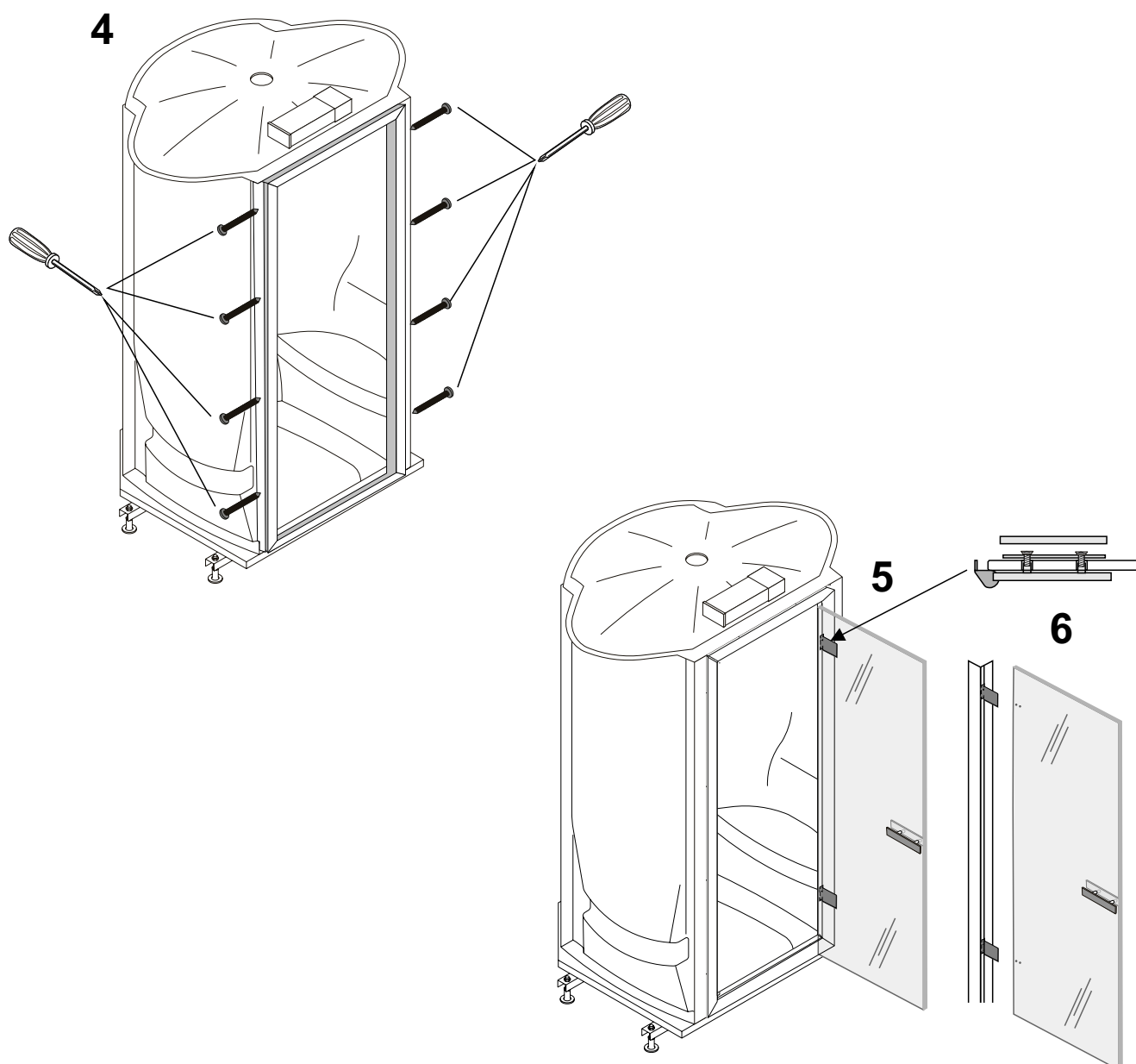

Deutsch

English

Nederlands

7) Prüfen Sie, ob das Glas richtig sitzt
der Falz fällt.

7) Check whether the glass is properly
the rabbet falls.

7) Controleer of het glas goed in
de sponning valt.

8) Wenn das Glas angebracht ist
versiegeln Sie die Kante des Türrahmens
sowohl außen als auch innen

8) When the glass is attached
seal the edge of the door frame
both outside and inside

8) Wanneer het glas is bevestigd
rand van de deurframe kitten
zowel aan buitenkant als binnenkant

7

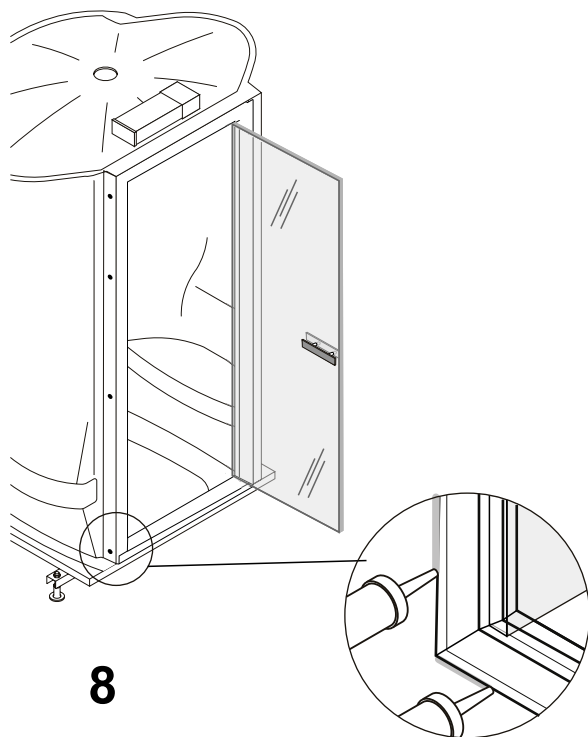

8

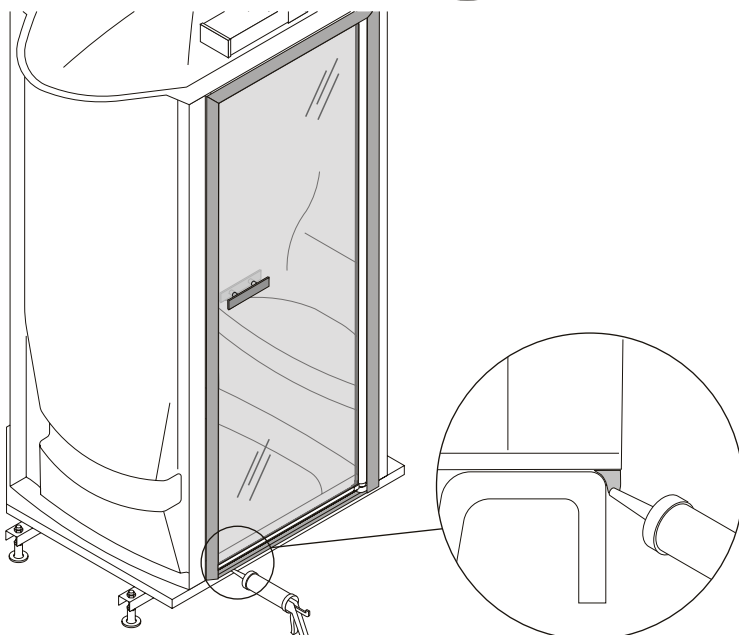

Deutsch

English

Nederlands

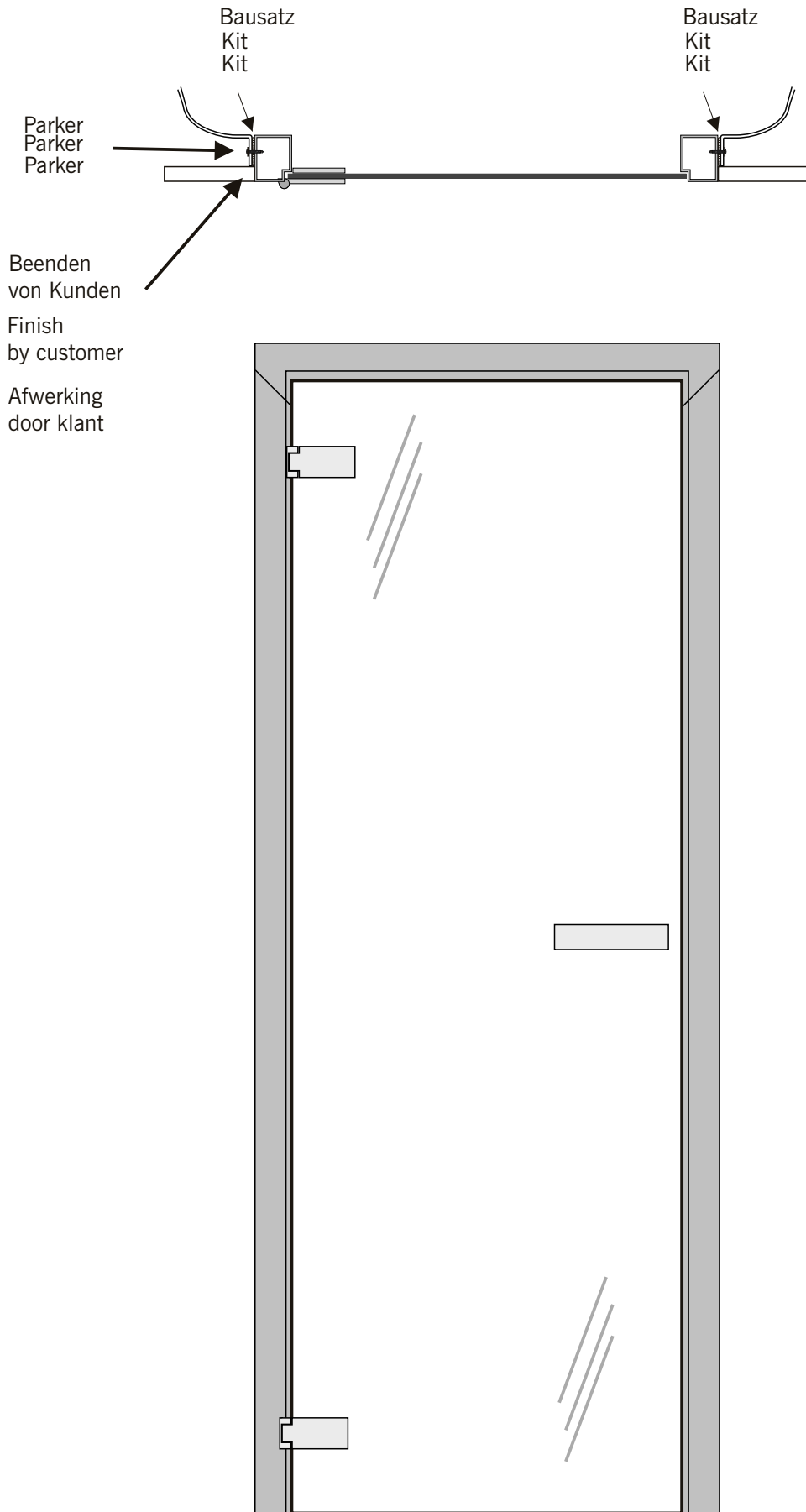

Deutsch English Nederlands

Deutsch

English

Nederlands

Deutsch English Nederlands

Wilt u meer over de
Cleopatra producten weten?
Wij helpen u graag verder:

Would you like to know more
about products of Cleopatra?
We like to help you:

Möchten Sie gerne mehr über
Cleopatra Produkte erfahren?
Wir helfen Ihnen gerne weiter:

Cleopatra · Oostzijde 295 · NL - 1508 EN Zaandam
Tel.: +31/(0)756 47 82 00 ·
E-Mail: info@cleopatra.nl · Internet: www.cleopatra.nl